

The

TIME

New

TO

Electric

RIDE

VanMoof S3 & X3

THE

21.04.2020

FUTURE

VANMOOF

FRANÇAIS

PRESS KIT

Onder embargo

21 April 2020

1PM GMT

# LES NOUVEAUX VÉLOS ÉLECTRIQUES VANMOOF S3 & X3

**Ce printemps, VanMoof dévoile la nouvelle génération d'e-bikes, pensés pour remplacer la voiture dans les villes de demain – pour seulement 1998€.**

## Rouler vers l'avenir

Avec leur nouveau moteur, un passage de vitesses électronique et automatique, et une technologie antivol intégrée, les VanMoof S3 & X3 sont optimisés pour créer l'expérience cycliste parfaite. Il ne s'agit pas seulement des e-bikes les plus innovants et puissants jamais créés par VanMoof, mais également d'une révolution dans notre manière de sillonner les villes.

## Mettre le prochain milliard de personnes à vélo

Avec cette nouvelle gamme d'e-bikes, VanMoof a pris en main toute la chaîne logistique, et construit un système de fabrication et de distribution extrêmement efficace.

Parce qu'il vend ses vélos sans intermédiaire, VanMoof peut faire profiter de sa croissance à ses utilisateurs, et faire en sorte que ses nouveaux e-bikes soient plus abordables que jamais - à 60% du prix de leurs prédécesseurs.

## Prochainement

Les VanMoof S3 & X3 pavent la route de design et de la technologie e-bike, pour un prix incroyable de 1998€. Disponible dans le monde entier sur [vanmoof.com](http://vanmoof.com), et dans les boutiques VanMoof à partir du 21 avril 2020.

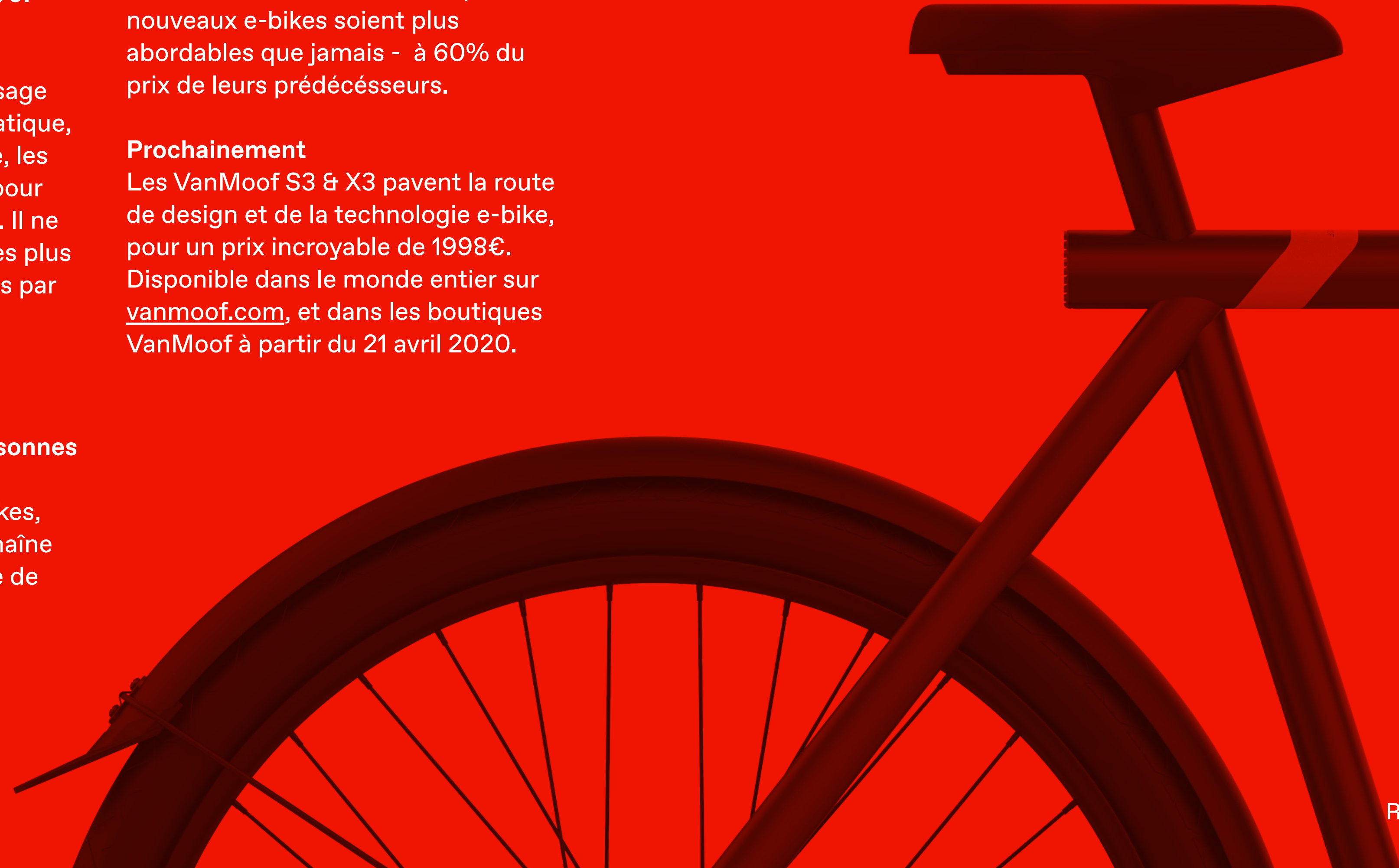

Le nouveau  
VanMoof  
électrique S3  
1998€



The time has come

TIME

To change the way we move

TO RIDE

The time has come

THE

To ride the future

FUTURE

VANMOOF

# CARACTÉRISTIQUES

# DU VÉLO



## Turbo boost

Accélération instantanée par simple pression d'un bouton.



## Moteur puissant

Augmentez votre puissance de pédalage.



## Hydraulic brakes

Freinage précis dans toutes les conditions.

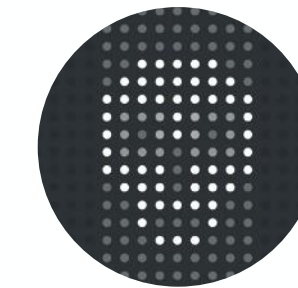

## Fonctions antivol intégrées

Facile à utiliser, inutile à voler

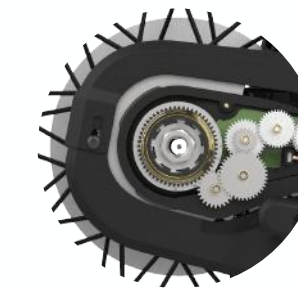

## Vitesses électroniques

Roulez en toute fluidité.

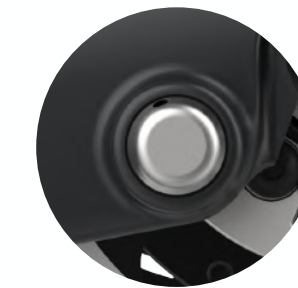

## Kick Lock

Adieu les clés, verrouillez le vélo du bout du pied.

April 21

VanMoof S3 & X3

Electric

New

The

VANMOOF



# THE VANMOOF S3

## LA TRADITION CÔTOIE LA PERFORMANCE

L'émblématique cadre droit de VanMoof s'est refait une beauté. Équipé d'une technologie nouvelle génération, il est prêt à fendre l'air.

Recommandé pour des utilisateurs entre 170 - 210 cm. Disponible en coloris mat anti-rayures Light et Dark.



reddot winner 2020  
best of the best

RIDE THE FUTURE

Under

Embargo

April 21

2020

6AM GMT

# THE VANMOOF X3

## LUDIQUE, PUISSANT

Le X3 embarque les mêmes moteur, batterie, et technologie intelligente que son grand frère. Super souple et maniable, avec des roues plus compactes, il est parfait pour des escapades éclair.

Recommandé pour des utilisateurs entre 155-200 cm. Disponible en coloris mat anti-rayures Light et Dark.



red dot winner 2020  
best of the best





April 21

VanMoof S3 & X3

Electric

New

The

VANMOOF

# ROULER VERS L'AVENIR

## HAUTE PERFORMANCE, PRIX BAS

Les VanMoofs S3 & X3 haute performance sont programmés pour changer notre manière de bouger en ville, avec un prix révolutionnaire qui va généraliser l'usage de l'e-bike.

VanMoof innove dans sa pratique de contrôle total de la chaîne de production, et grâce à l'économie d'échelle créée par le succès sans précédent des S2 & X2, nos nouveaux vélos peuvent être moins chers – pour mettre davantage de gens en selle, partout dans le monde.

# 1998€

Prix de lancement

RIDE THE FUTURE

Under

Embargo

April 21

2020

6AM GMT

# PROTECTION ANTIVOL INTÉGRÉE

## INUTILE DE LE VOLER

Le vol reste le principal obstacle à l'utilisation de vélos de haute qualité. Avec les S3 & X3, VanMoof avance encore dans la technologie antivol, grâce à de nouvelles fonctionnalités conçues pour tourmenter les voleurs - et à faciliter la récupération des vélos par les Bike Hunters.

- Les alarmes sensibles multi-phase font déguerpir les voleurs.
- Le verrouillage du vélo à distance active sa géolocalisation et désactive ses autres fonctionnalités.
- Avec Peace of Mind, VanMoof garantit la récupération ou le remplacement de votre vélo en cas de vol.
- Gardez un œil sur votre vélo avec la géolocalisation intégré.

### Écran Matriciel

Une tête de mort apparaît lorsque l'alarme est déclenchée.

# PEACE OF MIND

## SI VOTRE VANMOOF EST VOLÉ NOS BIKE HUNTERS LE RÉCUPÈRENT

La promesse Peace of Mind est la botte secrète antivol de VanMoof. Si votre vélo est volé, nous le retrouvons dans un délai de deux semaines ou le remplaçons.

Signalez un vol dans l'app VanMoof, et les impitoyables Bike Hunters bondiront pour retrouver et récupérer votre vélo.

**70%**

De VanMoofs retrouvés en 14 jours

**25**

Bike Hunters à travers le monde

Grâce à la géolocalisation, la solution imparable de VanMoof, les Bike Hunters ont déjà poursuivi des voleurs de l'Ukraine au Maroc et retrouvent des vélos tous les jours autour du monde.

**1750**

VanMoofs volés rendus à leurs propriétaires

**12**

VanMoofs signalés volés en moyenne par mois





# KICK LOCK

## DITES ADIEU AUX CLÉS D'ANTIVOL

Encore plus simple qu'une clé électronique, avec le Kick Lock, une simple pression sur le bouton près du disque de frein suffit à immobiliser la roue arrière et à activer le système antivol intégré. La reconnaissance utilisateur sécurisée via Bluetooth facilite encore plus le déverrouillage : touchez le bouton sur le guidon et roulez.

- Le verrouillage est activé, du bout du pied.
- Immobilise la roue arrière, active la reconnaissance utilisateur, et allume les alarmes intégrées.
- Sans téléphone, le verrou peut être désactivé avec un code de secours.



# ÉCRAN MATRICIEL

## ILLUMINEZ VOTRE TRAJET

Le tube principal s'éclaire de 166 LED qui transforment le cadre en écran interactif. Complètement étanche et résistant aux intempéries, l'Écran Matriciel présente une interface utilisateur intuitive. Il permet un contrôle total et une personnalisation via deux boutons situés sur le guidon.

- Indique la vitesse de circulation, le niveau d'assistance électrique, et la vitesse actuelle enclenchée.
- Vérifiez le niveau de la batterie et alternez entre les différents niveaux d'assistance.
- Une effrayante tête de mort apparaît quand les alarmes sont déclenchées.
- 166 LED animent l'écran lors de votre connexion à l'app, lors de l'affichage du niveau de batterie, des transitions entre modes actif et veille...

# TECHNOLOGIE ÉLECTRONIQUE AVANCÉE

## DES ANNÉES LUMIÈRE D'AVANCE DANS LA COURSE

Dix ans d'innovation ont fait des S3 & X3 les vélos les plus intelligents que VanMoof ait conçu, toujours prêts à accueillir de nouvelles fonctionnalités. L'Unité Intelligente est le « cerveau » de cette nouvelle gamme et contrôle les systèmes embarqués. Elle continue de progresser, en intégrant régulièrement des mises à jour logicielles.

- Les mises-à-jour à distance introduisent de nouvelles fonctionnalités.
- Réaction en direct au feedback moteur, offrant davantage d'autonomie par charge.
- Amovible, l'Unité Intelligente permet une révision à distance, pour que vous puissiez entretenir votre vélo sans avoir à vous déplacer en boutique.

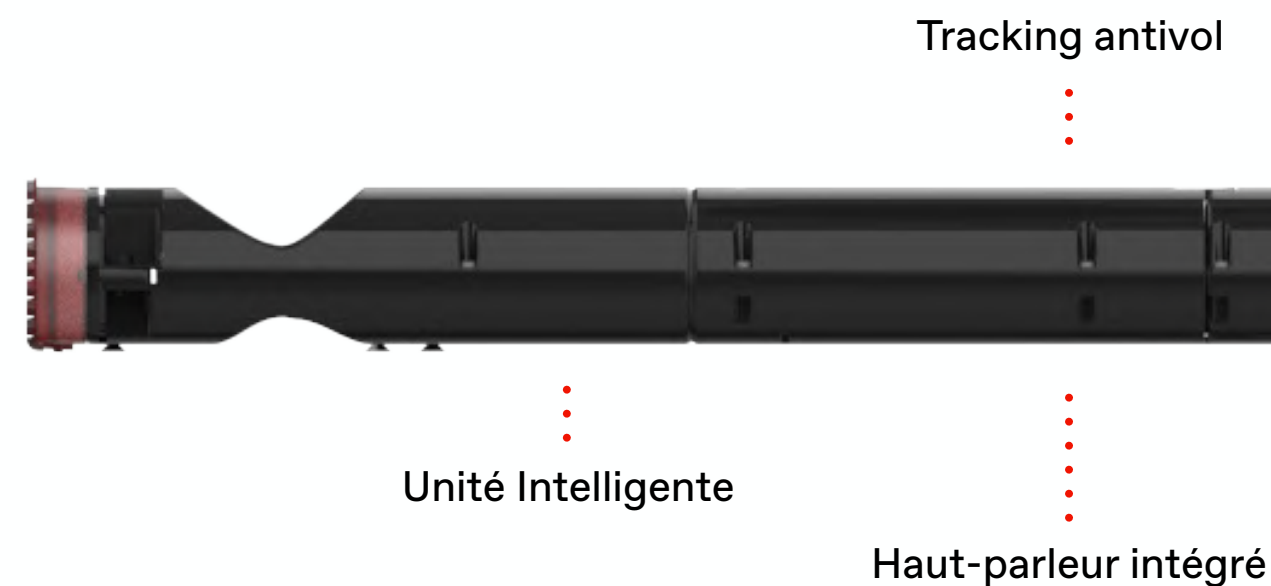



# MOTEUR PUISSANT

## ALLER PLUS VITE, PLUS LOIN

Le moteur VanMoof est conçu et réglé pour une puissance et une réactivité maximales. Dans un boîtier aux lignes plus épurées, plus petit que la génération précédente, il est quasi-silencieux - même à pleine vitesse.

- Multiplie par quatre la puissance de pédalage.
- La nouvelle version du Turbo Boost fournit une puissance de couple sur simple pression d'un bouton.
- Une gestion énergétique intelligente maximise l'autonomie.

# VITESSES ÉLECTRONIQUES

## ROULEZ EN TOUTE FLUIDITÉ

Les premières vitesses électroniques du marché, au nombre de quatre, sont conçues pour affronter tous les reliefs urbains. Après des années de tests, nous avons ajouté des vitesses supplémentaires pour aplanir les pentes les plus abruptes, rencontrées par les utilisateurs sur leurs trajets quotidiens.

- Passage d'e-vitesse automatique pour des trajets d'une fluidité inégalée.
- Niveaux d'assistance personnalisables depuis l'app VanMoof.
- Contrôle par la Smart Cartridge pour des changements de vitesse instantanés.

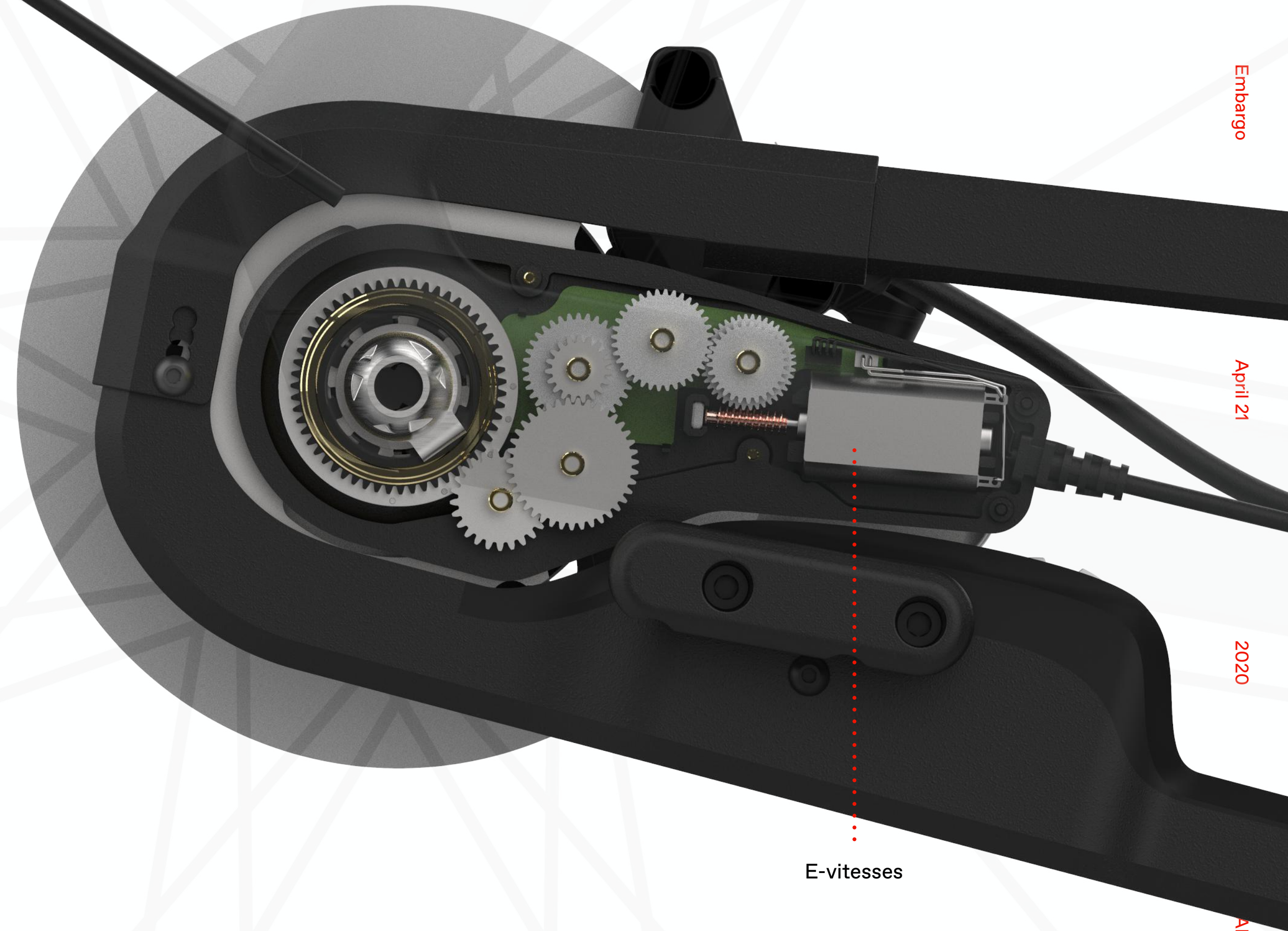

E-vitesses

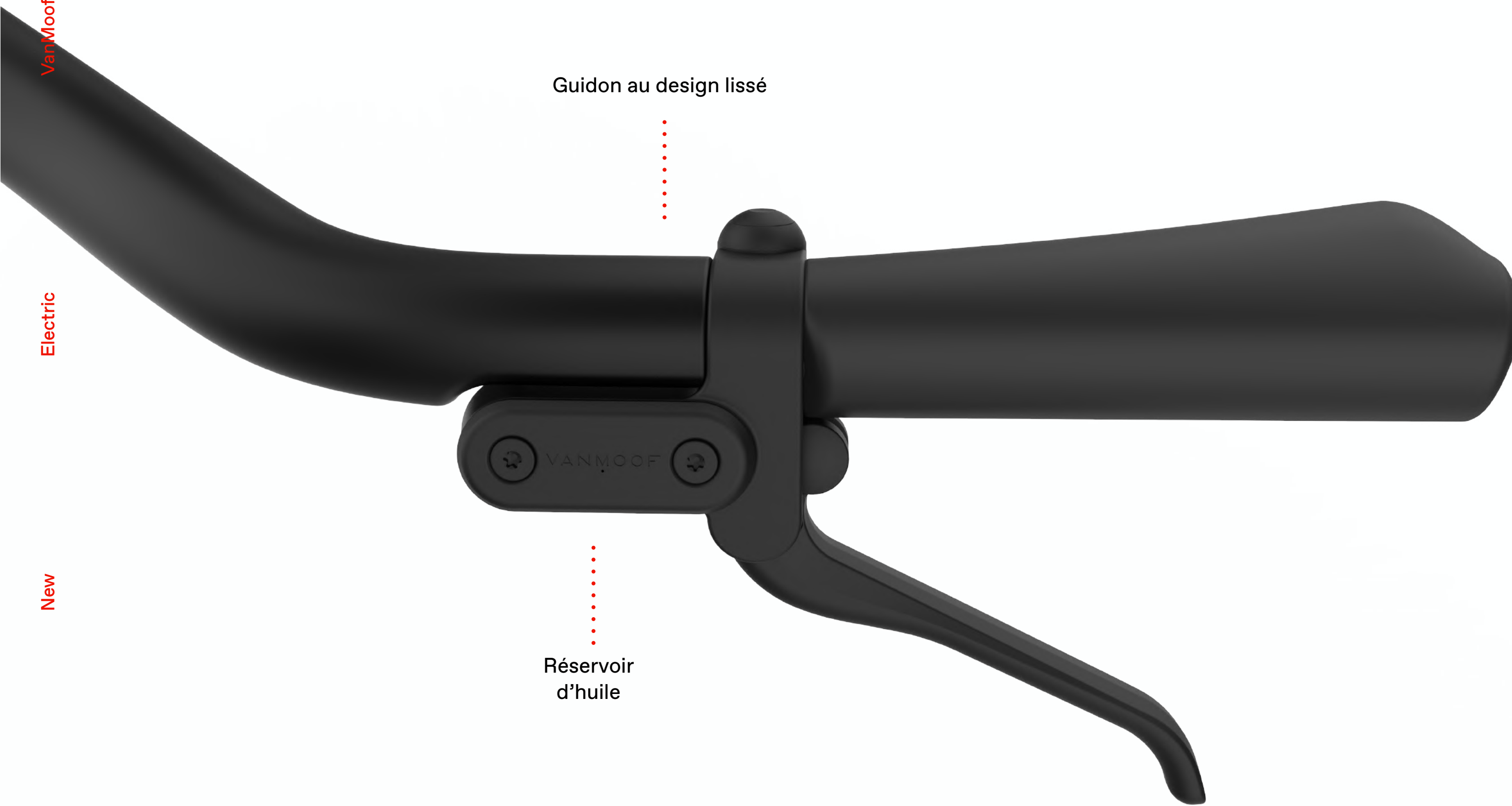

Guidon au design lissé

Réservoir  
d'huile

# FREINAGE HYDRAULIQUE URBAIN

## PEU DE MAINTENANCE, PLEIN DE PERFORMANCE

Nous avons réussi à intégrer tous les éléments hydrauliques au cadre, par souci de protection, de performance et pour un aspect fuselé. C'est le premier vélo sur le marché avec un assemblage guidon et frein entièrement intégré aussi agréable à voir qu'à utiliser.

- Freinage précis et puissant dans toutes les conditions climatiques.
- Câblage intégré pour une durabilité maximale en ville.
- Disques en acier pour une puissance de freinage instantanée.

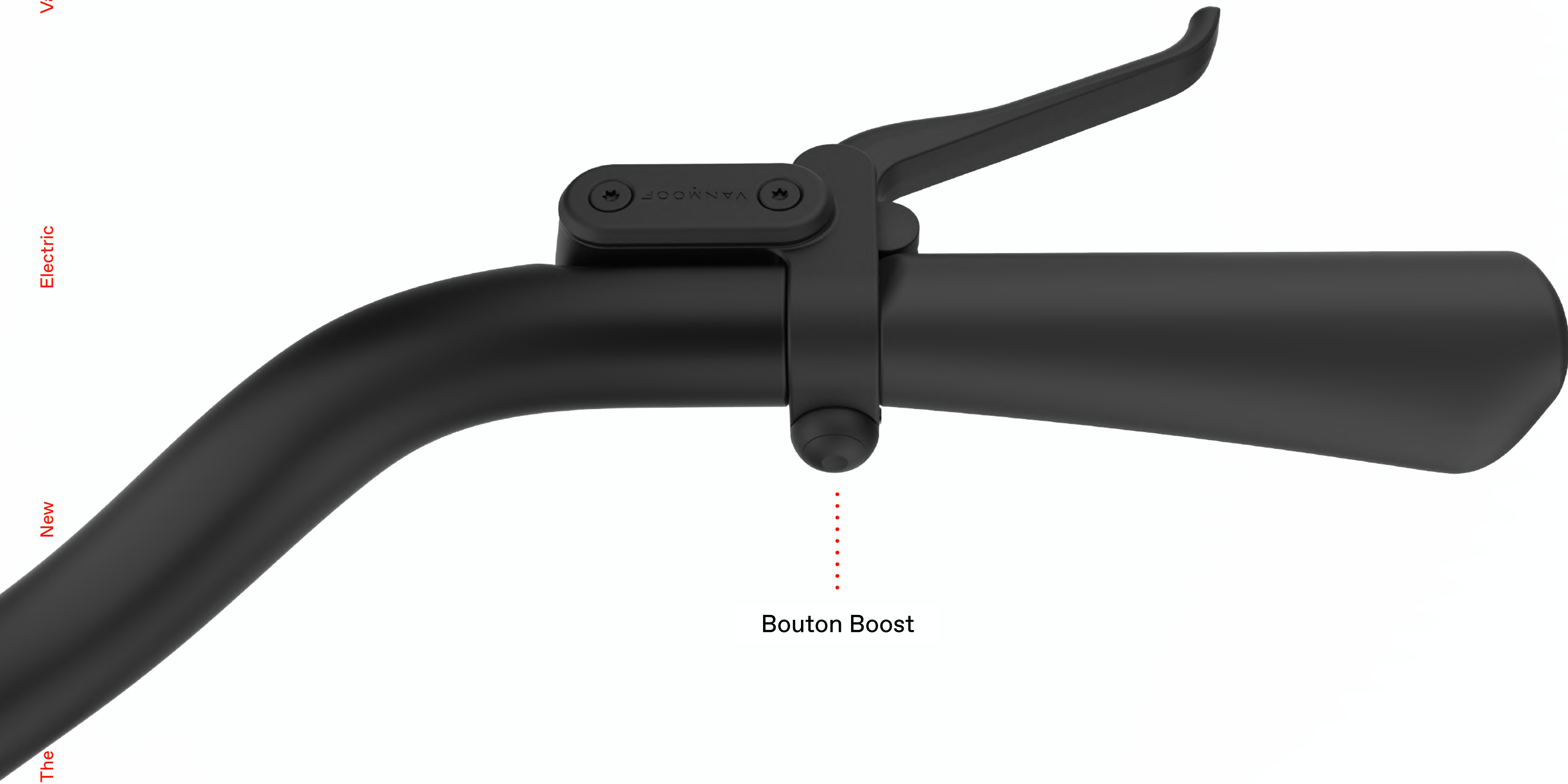

Bouton Boost

# TURBO BOOST

## HAUTE VITESSE À LA DEMANDE

La plus aimée des fonctionnalités, avec une dose de plaisir en plus. Le Turbo Boost "à la demande" revient avec une puissance accrue. À utiliser quand vous en avez le plus besoin, ou tout simplement pour frimer.

- Le bouton Boost fournit une puissance de couple pour un plaisant coup d'accélération.
- Parfait pour filer dans le vent, que ce soit après un feu rouge ou le long d'une côte.

### STYLE MINIMALISTE, CONFORT MAXIMAL

Tous les éléments d'un VanMoof sont pensés et fabriqués pour qu'ils fonctionnent en harmonie. Y compris la selle. À l'encontre des conventions du secteur habitué aux selles bon marché et jetables, nous créons un design unique de selle monobloc, aussi confortable que durable.

- Absorption de choc par mousse multicouche pour rouler toute la journée.
- Réglages horizontaux et verticaux pour trouver sa position idéale.

# SELLE MONOBLOC

# L'APP VANMOOF



## ANALYSE DE TRAJETS ET PERSONNALISATION DÉTAILLÉE

Avec l'App VanMoof, libérez le potentiel des S3 & X3. Un Bluetooth crypté assure la sécurité de votre connexion, et la Reconnaissance Utilisateur permet un verrouillage et déverrouillage par toucher. Surveillez l'arrivée de nouvelles fonctionnalités dans les mises à jour gratuites- l'app évolue avec vous.

- Signalez un vol et suivez la position du vélo.
- Verrouillez votre vélo à distance, tout en activant la géolocalisation et désactivant les autres fonctionnalités.
- Personnalisez vos e-vitesses
- Customisez vos feux, le déverrouillage, et les paramètres d'alarme.
- Analysez vos trajets (été 2020).

# DÉTAILS TECHNIQUES

## Puissance

**Moteur de roue avant**  
**250W**  
 Alimentation EU  
 Puissance de couple 59Nm  
 Quatre niveaux d'assistance  
 Turbo Boost repensé

**Autonomie**  
 60 km - 150 km\*  
 \*Puissance maximale - Mode économique

**Batterie**  
 Capacité de 504W  
 Cellule LG intégrée  
 Amovible pour entretien

**Chargeur**  
 36V 4A  
 80 minutes pour une recharge à 50 %  
 Recharge complète en 4 heures

## Nouveautés

**Écran Matriciel**  
 Nouveaux affichages et indicateur plus précis du niveau de batterie

**Sons**  
 Choix entre différentes sonnettes

**Revêtement**  
 Finition mate résistante aux rayures

**Poignées**  
 Meilleures ergonomie et étanchéité

**Câblage**  
 Câblage interne et connexions améliorées

**Pneus et gardes-boue**  
 Gardes-boue noirs mat, jantes au profil abaissé

**Guidon**  
 Design épuré, entretoises clipsables pour régler la hauteur sans dépose du guidon

**Garde-Boue**  
 Nouveau design plus ergonomique

**Freins**  
 Freins hydrauliques pour une maintenance minimale et un freinage plus précis – complétés par de nouveaux disques et étriers

**Lumières**  
 Lumière avant avec option éco (halo)

**Chargeur**  
 Plus compact et portable

**Packaging**  
 Emballage réduit, unboxing facile : expérience de déballage guidée

**Suppléments**  
 Inclut une pompe à pied, les outils sur-mesure VanMoof, du lubrifiant et une sangle VanMoof réutilisable

## Sécurité

Kick Lock  
 Touch Unlock  
 Reconnaissance utilisateur  
 Alarmes intégrées

Déverrouillage manuel avec code  
 Écrous et boulons antivol  
 Suivi des vols par GSM et Bluetooth

## Cadre

**X3**  
 Design unisexe pour utilisateurs  
 155-200 cm  
 Poids : 20,8 kg  
 Roues : 24”  
 Coloris mat anti-rayures Light et Dark

**S3**  
 Design unisexe pour utilisateurs  
 175-210 cm  
 Poids : 21 kg  
 Roues : 28”  
 Coloris mat anti-rayures Light et Dark

## Composants

**Lumières**  
 Système d'éclairage automatique LED 40 Lux

**Guidon**  
 Guidon et potence monobloc réglables

**Freins**  
 Freins à disques hydrauliques avant et arrière

**Vitesses**  
 4 vitesses automatiques intégrées  
 E-shifter automatique

**Chaîne**  
 Transmission entièrement intégrée  
 Tendeur de chaîne automatique

**Selle**  
 Amortisseur de chocs en mousse multicouche

**Pneus**  
 Pneus Schwalbe anti-crevaison

**Roues**  
 Jantes en aluminium anodisé  
 Rayons en acier inoxydable

## Prix

**Prix de lancement**  
 1998€/ 1750£ / 1998\$ / 250000¥

**Option Peace of Mind - Vol**  
 290€ / 255£ / 290\$ / 35.000¥ / 3 ans

**Add Peace of Mind - Maintenance**  
 €290 / £255 / \$290 / ¥34.000 / 3 ans

**Add Peace of Mind - Combo**  
 €490 / £450 / \$590 / ¥59.000 / 3 ans

# À PROPOS DE VANMOOF

## METTRE LE PROCHAIN MILLIARD DE PERSONNES À VÉLO

VanMoof a été fondé en 2009 par Taco et Ties Carlier, deux frères hollandais qui possèdent leur propre vision du parfait vélo urbain.

Dix ans plus tard, ce sont plus de 120 000 riders à travers le monde qui utilisent leurs vélos électriques high-tech.

VanMoof possède des Brand Stores à Amsterdam, Paris,

Berlin, Londres, New York, San Francisco, Seattle, Taipei, et Tokyo, et des client.e.s qui achètent en ligne dans le monde entier.

le tout dans l'optique de mettre le prochain milliard de personnes à vélo.

Figure majeure de la vague des vélos électriques, VanMoof est en passe de redéfinir à tout jamais la mobilité urbaine.



# RÉCOMPENSES

## Red Dot Best of the Best 2020 Product Design – VanMoof S3 & X3



reddot winner 2020  
best of the best

DEZEEN shortlist for Product Design of the Year 2019

Financial Times Fastest Growing Companies 2019

TIME Magazine 100 best inventions of the 2019

Fast Company Innovation by design Award 2015

The Verge Gadgets of the Decade

RED Dot Design Award 2010

Core77 Design Award 2019

EUROBIKE Award

# 10 ANNÉES IN THE MAKING



**130,000+**  
utilisateurs



**Livraison**  
Facile à assembler



**19**  
pays



**9**  
Brand Store



**1 VÉLO**  
vendu toutes les 30  
min



**80%**  
ventes en ligne

Alfa-Claude Djalo  
Chargé de communication et relations publiques  
[alfa@vanmoof.com](mailto:alfa@vanmoof.com)  
+31 (0)6 11 45 07 08